

Decorating



BODENSTEMPELMASCHINE Typ 648
BACK STAMPING MACHINE TYPE 648

BODENSTEMPELMASCHINE TYP 648

BACK STAMPING MACHINE TYPE 648

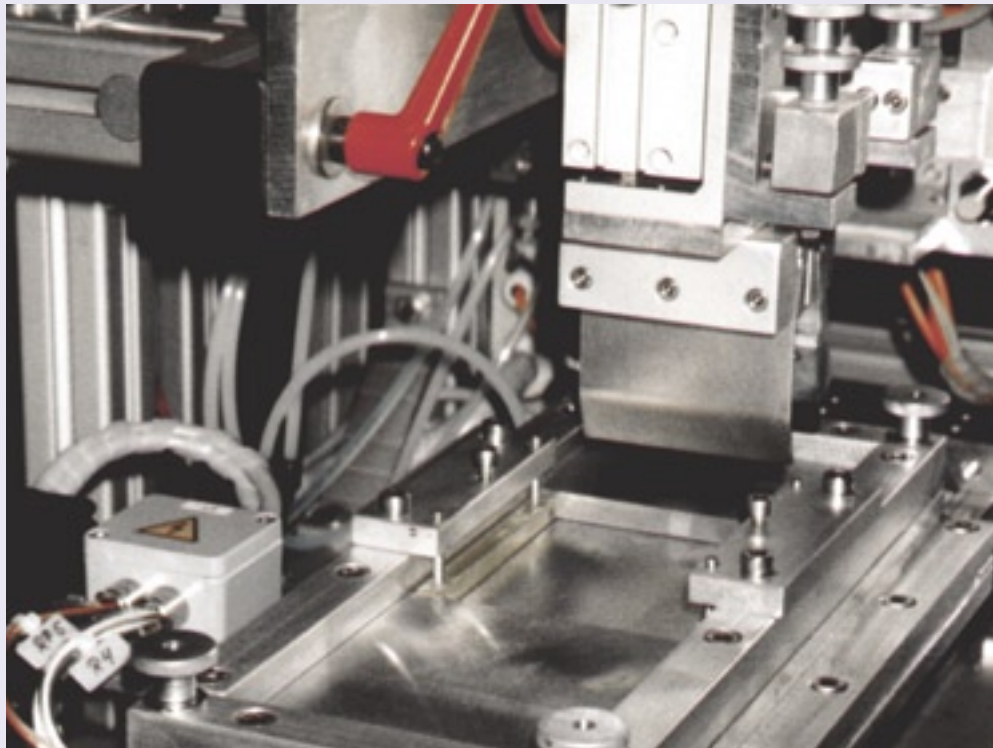

- Die Bodenstempelmaschinen eignen sich für die Porzellan- und Keramikindustrie zum Aufbringen von Bodenmarken im Unterglasurverfahren. Es stehen verschiedene Maschinen je nach Anwendungsfall zur Verfügung, wie z.B.

- Bodenstempelmaschine für Teller
- Bodenstempelmaschine für Tassen.

- Funktionsablauf

Die Artikel werden auf das in die Maschine integrierte Fördersystem aufgesetzt, entstaubt und durch die Anlage getaktet.

In der Stempelposition wird der Artikel zentriert und nachfolgend mittels Tampon die Bodenmarke aufgebracht.

Der Tampon holt sich die Farbe von der Unterseite der Siebgruppe. Das oberhalb des Siebes angeordnete Rakelsystem drückt die Farbe durch die Siebmaschen.

Nachdem der Tampon die Farbe an den Artikel abgegeben hat, wird dieser, bevor er die nächste Farblage holt, gereinigt.

- The back stamping machines are suitable in the porcelain and ceramic industry for the application of underglaze back stamps. Depending on the type of application, various machines are available, such as

- back stamping machine for plates
- back stamping machine for cups.

- Functioning

The articles are placed onto the conveying system integrated in the machine, dedusted and moved in cycles through the plant.

In the stamping position the article is centred and, thereafter, the back stamp is applied by means of pad.

The pad collects the colour from the underside of the group of screens. The squeegee system, arranged over the screen, presses the colour through the screen mesh.

As soon as the pad has transferred the colour to the article, it is cleaned before it collects the next layer of colour.

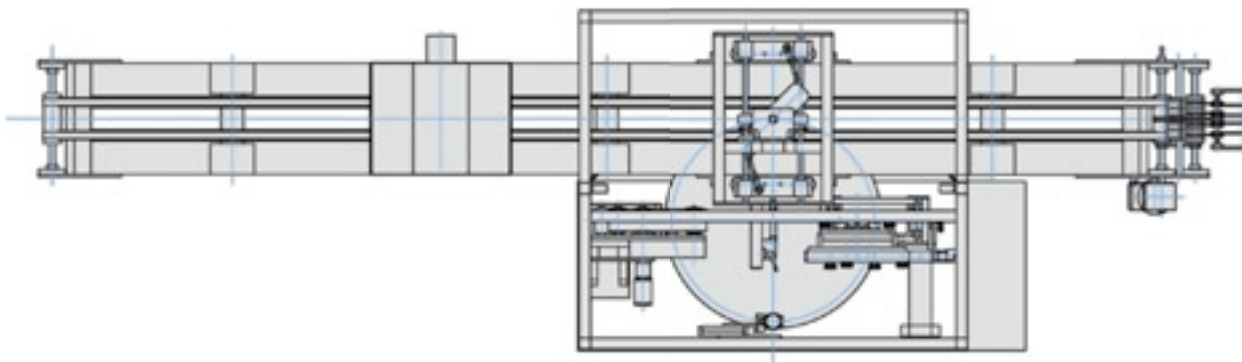
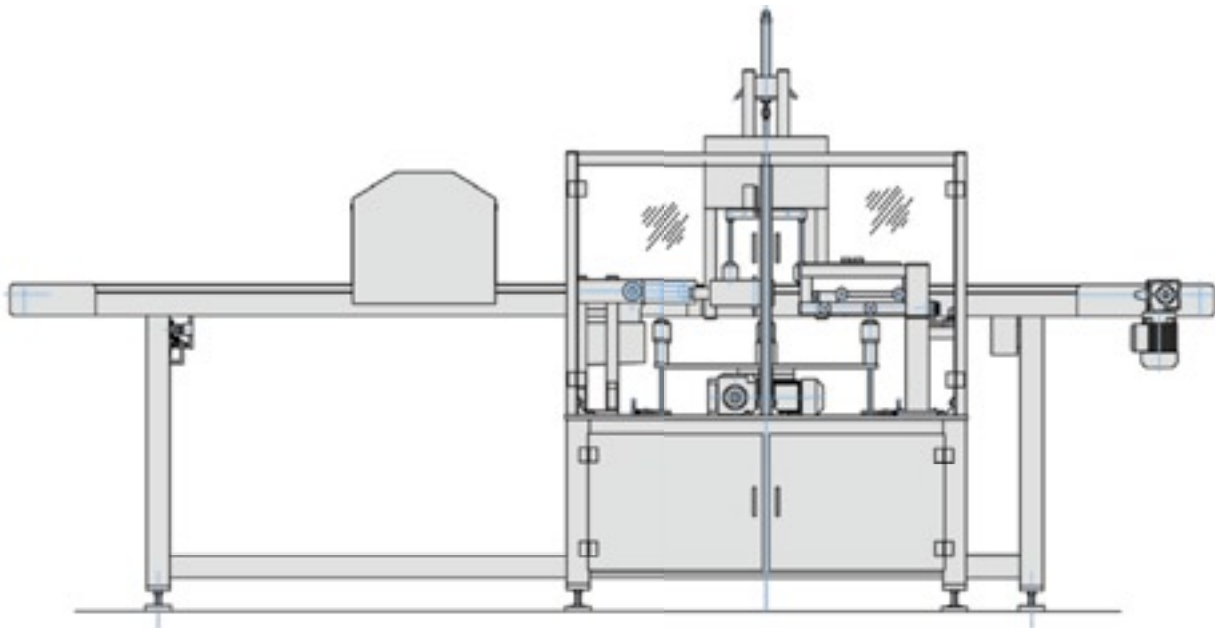

TECHNISCHE DATEN - TECHNICAL DATA

Leistung der Anlage	max. 1300 Stück/h	<i>output of the plant</i>
Durchmesser der Dekoration	max. 40 mm	<i>diameter of the decoration</i>
Höhe des Artikels	max. 200 mm	<i>height of the article</i>
Durchmesser des Artikels	max. 320 mm	<i>diameter of the article</i>
Luftdruck	6 bar	<i>air pressure</i>
Luftbedarf	5 Nm ³ /h	<i>air consumption</i>
Luftanschluß	G 3/8"	<i>air connection</i>
Elektroanschluß	ca. 1 kW	<i>power supply</i>
Spannung	400 V - 50 Hz - 3 Ph	<i>voltage</i>
Gewicht der Maschine (netto)	ca. 150 kg	<i>weight (net)</i>

SAMA

MASCHINENBAU GmbH

Maschinenbau GmbH - Schillerstr. 21 - D-95163 Weissenstadt - Tel.: ++49-(0)9253/889-0 - Fax: ++49-(0)9253/1079
email: info@sama-online.com - internet: www.sama-online.com



SACMI IMOLA Via Selice Provinciale 17/A Imola (Bo) Italy - Tel. 0542 607111 - Fax 0542 642354 - E-mail: sacmi@sacmi.it



SACMI FORNI

GAIOTTO

SAMA