

LPP 900.04

- **Zweikopfpresse**

Diese isostatische Flachgeschirrfertigungsanlage dient zum Trockenpressen von runden, flachen, reliefierten und/oder festonierten Tellern aus sprühtrocknetem Porzellangranulat oder ähnlichen keramischen Massen.

- **Double-head press**

This isostatic flatware production plant serves for the dry pressing of round, flat, scalloped and/or festooned plates of spray-dried porcelain granulate or similar ceramic bodies.

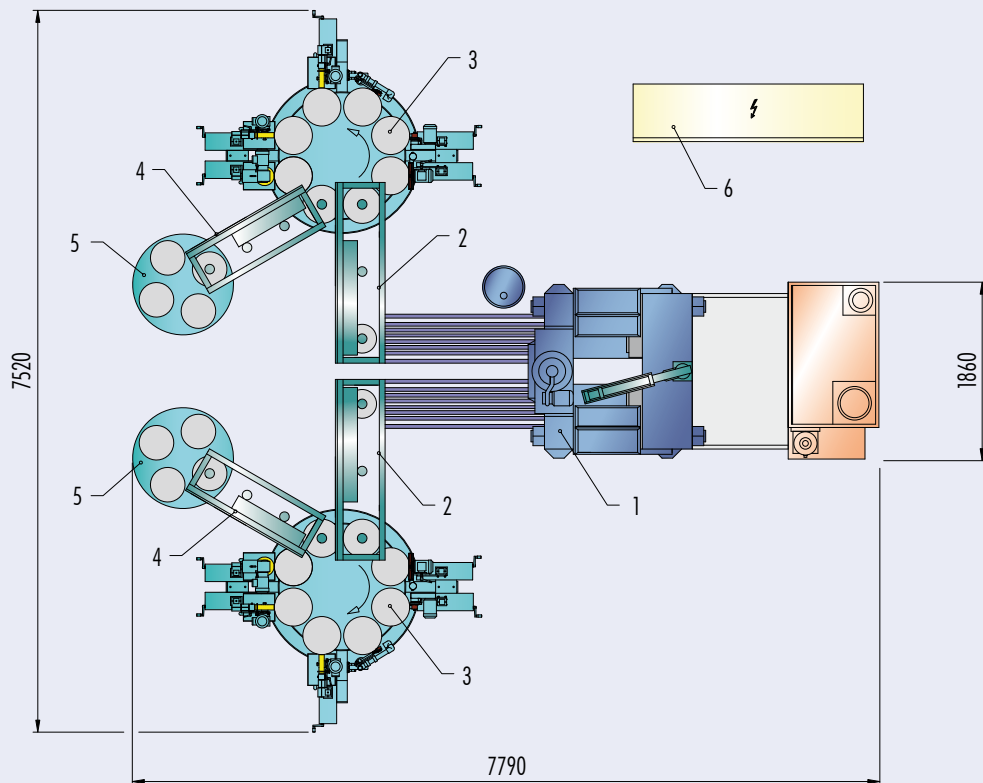
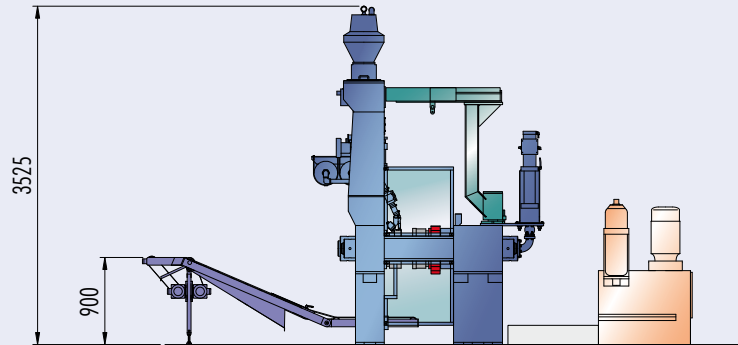

LEGENDE - LEGEND

Pos. 1	Flachgeschirrpresse 230.04	<i>flatware press 230.04</i>
Pos. 2	Eintragsvorrichtung mit Gratbrechvorrichtung FD-1	<i>feeding device with deburring device FD-1</i>
Pos. 3	Putzmaschine RFM-8	<i>fettling machine RFM-8</i>
Pos. 4	Austragsvorrichtung mit Fußputzvorrichtung DD-1	<i>discharging device with foot fettling device DD-1</i>
Pos. 5	Stapeltisch	<i>piling table</i>
Pos. 6	elektr. Schaltschrank	<i>electr. switchboard</i>

TECHNISCHE DATEN - TECHNICAL DATA

Leistung <i>capacity</i>		Stück/h <i>pcs/h</i>	800 - 1.100*
Durchmesser der rohen Artikel <i>diameter of the green article</i>		mm	225
Höhe des rohen Artikel <i>height of the green article</i>		mm	45
Anzahl der Werkzeugaufnahmen <i>no. of dies</i>			2
Schließkraft <i>closing force</i>		MN	2x 2,0
Isostatischer Pressdruck max. <i>isostatic pressure max.</i>		bar	300
Wasserkühlung <i>watercooling</i>	- erforderlicher Volumenstrom ca. <i>- required water flow approx.</i>	m ³ /h	0,8
	- Temperatur der Wasserversorgung max. <i>- temperature of water supply max.</i>	°C	20
Druckluft <i>compressed air</i>	- benötigter Luftdruck <i>- required air pressure</i>	bar	6
	- Luftverbrauch <i>- air consumption</i>	Nm ³ /h	125
	- Druckverlust in der Saughaube <i>- required pressure drop in the suction hood</i>	mm WS	60
Entstaubungsanlage (bauseits) <i>dust collection (local supply)</i>	- benötigte Luftaugleistung <i>- required air flow at suction side</i>	m ³ /h	3600
Gesamt-Elektroanschlussleistung <i>total electrical power installed</i>		kW	45
Länge/Breite/Höhe der Anlage <i>length/width/height</i>		mm	7.790 x 7.520 x 3.525
Gewicht ca. <i>weight approx.</i>		kg	10.500

* je nach Artikelgröße, Geometrie sowie Anspruch an das Putzergebnis
* depending on article size, geometry and desired fettling result



Schillerstr. 21 - D-95163 Weissenstadt - Tel.: ++49-(0)9253/889-0 - Fax: ++49-(0)9253/1079
email: info@sama-online.com - internet: www.sama-online.com